

EFEKT

ARMATURA



www.efekt.gniezno.pl
marketing@efekt.gniezno.pl
Tel.+48 61 427 22 45
Fax.+48 61 429 21 90

HYDRANTY



Typ: HYDRANT NADZIEMNY – TYP C – DN80 PN10 / PN16 ŁAMANY Z PODWÓJNYM ZAMKNIĘCIEM (kula)

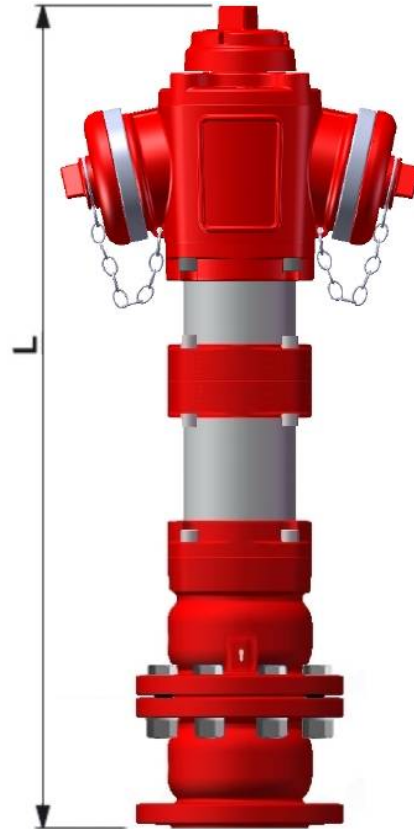

Materiały i cechy konstrukcyjne oraz dane techniczne :

- Zastrzeżone wzornictwo przemysłowe
- Opatentowany system zabezpieczenia przed złamaniem
- Wykonany zgodnie z PN-EN 1074-1 / 6:2002 / PN-EN 14384:2009
- Drugie zamknięcie poprzez tłok w postaci kuli (na potrzebę klienta możliwość wykonania kuli zbrojonej)
- Przyłącza kołnierzowe PN-EN 1092-2:1999 [DIN 2501] PN10/16
- Nasady 2xB zgodnie z DIN 14318 – typu STORZ dla ciśnienia PN10/16
- Hydrant jest w pełni zabezpieczony antykorozyjnie farbą proszkową – epoksydową w kolorze RAL5015/3000, o grubości powłoki min. 250µm zgodnie z PN-EN ISO 12944-5:2009, odporności na przebicie 3kV oraz promienie UV
- Możliwość montażu i demontażu elementów uszczelniających bez konieczności ingerencji w podłoże stanowiące zabudowę hydrantu
- Możliwość zmiany pozycji głowicy co 90° zgodnie z osią chodnika
- Samoczynne odwodnienie hydrantu w chwili jego całkowitego zamknięcia
- Nasada oraz pokrywa nasady hydrantu wykonana z aluminium lub żeliwa. Korpus oraz stopa hydrantu wykonana z żeliwa szarego lub sferoidalnego, kolumna wykonana ze stali : czarnej / nierdzewnej, z powłoką ocynkowaną, lub żeliwna. Trzpień – stal nierdzewna, nakrętka trzpienia wykonana z mosiądzu prasowanego z gwintem trapezowym
- Temperatura medium : 50°C
- Powtarzalność i gwarancja jakości poprzez wykonanie zgodnie z normami EN ISO 9001:2008

Tel. +48 (61) 427-22-45
Fax.+48 (61) 429-21-90
Kom.+48 – 694-434-602/ 883-321-851
marketing@efekt.gniezno.pl
zamowienia@efekt.gniezno.pl



HYDRANTY

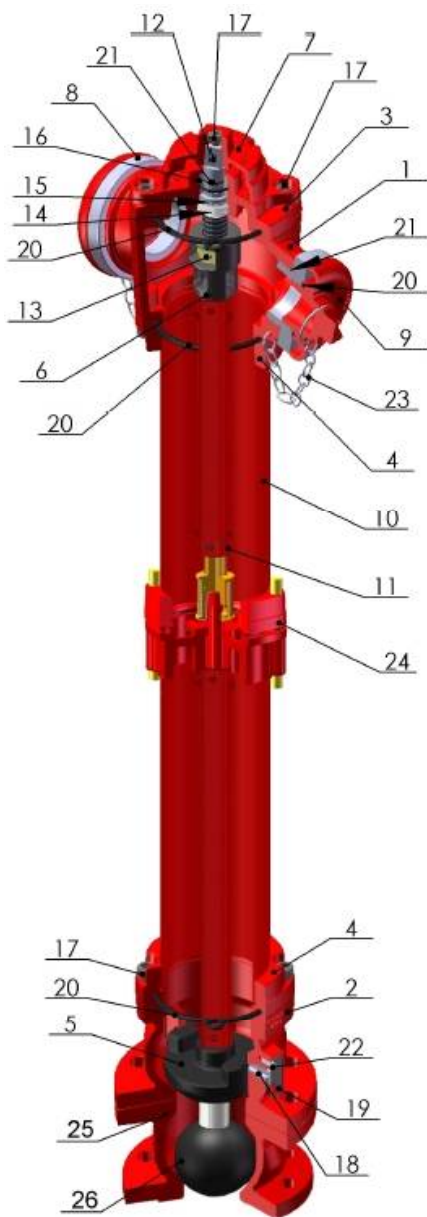

Materiały i cechy konstrukcyjne :

Nr	Część	Materiał
1.	Korpus górny	Żeliwo szare PN-EN GJL – 250 / Żeliwo sfero PN-EN GJS 500-7
2.	Korpus dolny	Żeliwo szare PN-EN GJL – 250 / Żeliwo sfero PN-EN GJS 500-7
3.	Pokrywa górna	Żeliwo szare PN-EN GJL – 250 / Żeliwo sfero PN-EN GJS 500-7
4.	Pierścień dociskowy	Żeliwo szare PN-EN GJL – 250 / Żeliwo sfero PN-EN GJS 500-7
5.	Tłok zamykający	Żeliwo sfero PN-EN GJS 500-7 EPDM
6.	Obudowa nakrętki	Żeliwo sfero PN-EN GJS 500-7
7.	Pokrętło	Żeliwo sfero PN-EN GJS 500-7
8.	Nasada	Stop aluminium AISi
9.	Pokrywa nasady	Stop aluminium AISi / Żeliwo szare PN-EN GJL – 250
10.	Kolumna	Wg poniższej tabeli *
11.	Łącznik wewnętrzny	Stal /Stal ocynk / Stal nierdzewna *
12.	Trzpień	Stainless steel X20 Cr13 – 1.4021
13.	Wkrętka	Mosiądz CuZn39Pb2
14.	Wkrętka	Poliamid
15.	Podkładka dystansowa	Poliamid
16.	Tulejka	Poliamid
17.	Śruby imbuysowe	Stal ST3S/Zn5 lub A2 *
18.	Odwodnienie	Poliamid
19.	Zabezpieczenie	Poliamid
20.	Uszczelka kształtowa	EPDM
21.	O-ring	EPDM
22.	Śruby	Stal St3S/Zn5 lub A2 *
23.	Łączuszek	Stal St3S/Zn5 lub A2 *
24.	System łamania	Żeliwo sfero PN-EN GJS 500-7
25.	Korpus kulowy	Żeliwo sfero PN-EN GJS 500-7
26.	Kula / kula zbrojona *	Stal / EPDM

Dane techniczne :

DN	L [mm]	RD	Waga [kg]	Nr katalogowy	Wersje	Kolor	Kolumna
80	1900	1250	60	9919	PN10/16	RAL3000 - czerwony RAL5015 - niebieski	Stal – w standardzie
	2150	1500	64	9921	PN10/16		* Stal nierdzewna
	2450	1800	68	9924	PN10/16		* Stal ocynkowana * Żeliwo sferoidalne

* - zgodnie z zamówieniem klienta

Ze względu na ciągły rozwój bazy produktów, zastrzegamy sobie prawo do modyfikacji wyrobów, lub wykonania go zgodnie z zapotrzebowaniem klienta.



Tel. +48 (61) 427-22-45
 Fax. +48 (61) 429-21-90
 Kom. +48 – 694-434-602/ 883-321-851
 marketing@efekt.gniezno.pl
 zamówienia@efekt.gniezno.pl

